



جمهورية العراق / وزارة النفط

مرفق رقم (1) شركة مصافي الجنوب (شركة عامة)

العدد : 400
التاريخ : 2024/ 10 /10

هيئة المواد
قسم العقود والمشتريات / شعبة الشراء المباشر

م / اعلان طلبية شراء(2023/7055)

تعلم شركة مصافي الجنوب (شركة عامة) طلبيات شراء كما في ادناه فعلى الراغبين بالتجهيز التقديم على الطلبيات المعننة سحب استمارة العروض وكذلك الشروط والمواصفات واي مرفقات اخرى واملانها (سعر المفرد والمجموع رقما وكتابة مع تثبيت التاريخ وكذلك التوقيع والختم الحي على استمارة العروض وكذلك الشروط والمواصفات وكافة المرفقات) ويرفق مع العرض المستمكات البيانات ادناه:
1-نسخه حديثة مصورة من هوية غرفة التجارة بالنسبة للمكاتب.

2-نسخة مصورة من هوية تصنيف بالنسبة للشركات .

3-نسخة مصورة من هوية الأحوال المدنية أو البطاقة الوطنية. للمدير المفوض

4-نسخة مصورة من بطاقة السكن. 5-شهادة تأسيس الشركة

6- تزويدنا بعنوان كامل ودقيق للمجهز او الشركة واقرب نقطه داله ورقم الهاتف ويلتزم

مقدم العطاء بتثبيت عنوانه و إيميل فعال كتابه في ورقه مستقله طباعه ومختوم .

7-تقديم هوية ضريبية نافذة المفعول عند تقديم العروض وكذلك عند صرف المستحقات

يتم وضع العروض والمستمكات والبيانات اعلاه في مغلف ويعنون الى شركة مصافي الجنوب / قسم العقود والمشتريات ويثبت عليه المعلومات التالية :-

أ- رقم الطلبية وتاريخها .ب- موضوع الطلبية .ج- تاريخ الغلق.

د- أسم الشركة المقدمة مع الختم على طرفي المغلف .

و- مراجعة مقر الشركة الكائن في الشعبة / استعلامات الشركة الخارجية لغرض تسليم العروض في الصناديق المخصصة علما اخر موعد لتسليم العروض قبل الساعة الثانية عشر ظهرا من يوم الغلق .

عملية فساد او احتيال او تواطى سوف تلغى الاستمارة المقدمة ويتم ايقاف التعامل مع تلك 8- في حالة قيام الشركات او المكاتب بأي المكاتب او الشركات ويتم اتخاذ كافة الاجراءات القانونية بحقهم .

9- في حالة مصادفة يوم الغلق عطلة رسمية وعدم وجود دوام لأي سبب كان يوجب موعد الغلق الى اليوم الذي يليه .

10- يكون تواجد لجنة استلام العروض ايام (الاحد - والثلاثاء - والخميس) من كل اسبوع

11- اعتبار تاريخ التبليغ عن طريق الايميل بداية فتره التجهيز على الإحالة

12- يكون تفرغ المواد داخل المخازن الشركة (واصله داخل المخزن) مع العمال

13- بإمكان المجهزين المخولين الراغبين في الحضور اثناء عملية سحب وفتح العروض الحضور الى مقر الشركة بعد الساعة 12 ظهرا ليوم الغلق .

14-يجب ان يكون هناك عرض فني ليتم المطابقة .

15-على جميع شركات تنفيذ الاعمال مع شركتنا تخصيص مشرف سلامه من قبلكم لديه الخبرة بالعمل في القطاع النفطي (يجب ان يمتلك شهاده في السلامة بالمواقع النفطية)

ت	رقم الطلبية	المواد المطلوبة	تاريخ الغلق
1	2023/7055	THERMO COUPLE WELL FOR REACTOR 501 D ,502D ,503 D,201D	2024/10/22
		وحسب استمارة العروض المرفقة	

مدير قسم العقود والمشتريات
محمود عبدالله محمود
وكيل مدير قسم العقود والمشتريات

نسخة منه الى :-

قسم تقنية المعلومات لغرض النشر بالموقع الالكتروني ...مع التقدير

قسم العقود والمشتريات/ شعبة الشراء المباشر/ شعبة المتابعة...مع الاوليات

لجنة استلام العروض ... للعلم لطفا

مسؤول شعبة الشراء المباشر

مرتضى عبد السالم نعمه

حسين جاسم مهدي

رقم الطلبية : 2023/7055

شركة مصافي الجنوب (شركة عامة)

تاريخ تنظيم الاستمارة : 2024/10/10

السادة المحترمين

ترغب الشركة شراء المواد المدرجة اناه راجين تثبيت الاسعار الفترات المتوفرة و اعادة الطلب موقع من قبلكم قبل نهاية الدوام الرسم ليوم ملاحظة/ في حال تجاوز مبلغ الاحالة عن 50,000,000 دينار فقط خمسون مليون ،دينار يتوجب تنظيم عقد مع الشركة يتضمن تقديم المستمكات المطلوبة وفق تعليمات تنفيذ العقود الحكومية رقم 2 لسنة 2014 يرفق مع العرض نسخة من هوية غرفة التجارة مع الهوية الضريبية نافذة

الملاحظات	سعر المفرد بالدينار	رقماً	فترة التجهيز	المنشأ المطلوب	الكمية المطلوبة	الموصفات	ت
			180 يوم			THERMO COUPLE WELL FOR REACTOR 501 D ,502D ,503 D,201D	1
						وحسب المواصفات المرفقة	

- ملاحظة/ مدة نفاذية العرض لا تقل عن ثلاث (3) اشهر
- يمنع الحك و الشطب و التصحيح بالاستمارة
- يخلق و يختم الظرف من قبل المجهز

اسم المجهز :
توقيع المجهز :
التاريخ :
ختم المجهز :



تكون مواصفات المادة العائدة الى 310 S.S THERMOWELL MATERIAL TYPE بدلا من A309 وكما مدرج في جدول المواصفات المرفق طيا.
مع التقدير.

ITEM	Description	Unit	QTY
1	Thermocouple well for reactor 501-D Flange : 2-inch asa 150rf Dimensions:out diameter 57mm,thickness6mm Longest measurement point length :2625mm Material type : 310s.s For more information can see attachment diargm	Nos	3
2	Thermocouple well for reactor 502-D Flange : 2-inch asa 150rf Dimensions:out diameter 57mm,thickness6mm Longest measurement point length :3610mm Material type : 310s.s For more information can see attachment diargm	Nos	3
3	Thermocouple well for reactor 503-D Flange : 2-inch asa 150rf Dimensions:out diameter 57mm,thickness6mm Longest measurement point length :5700mm Material type : 310s.s For more information can see attachment diargm	Nos	3
4	Thermocouple well for reactor 201-D Flange : 2-inch asa 150rf Dimensions:out diameter 57mm,thickness6mm Longest measurement point length :9592mm Material type : 310s.s For more information can see attachment diargm	Nos	3

فترة التحضير ١٨ يوم



TECHNOEXPORT PVT. LTD.
INSTRUMENTS
MULTI-TEMPERATURE THERMOCOUPLE
Specification Sheet

D 1086

TEMPERATURE RANGE: 0-1000°C
Units: °C, 3404
Spec. No. 10262
Sheet 2 of 2

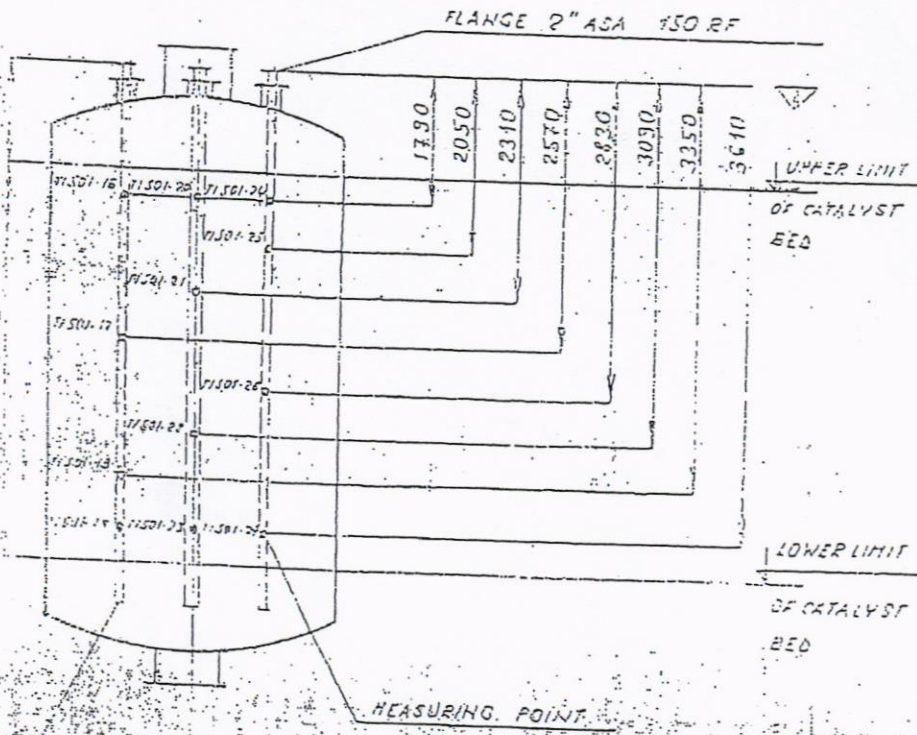

THERMOCOUPLE WELLS # 57 x 5

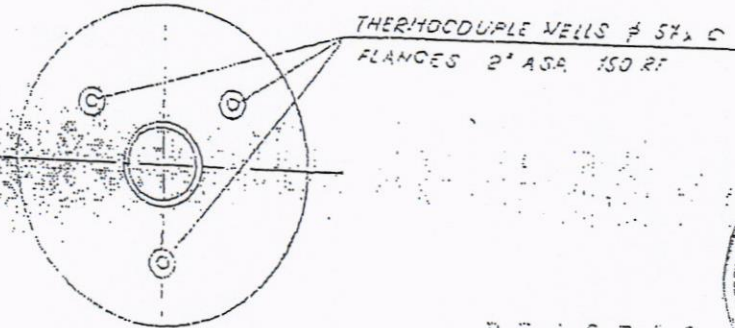

REACTOR

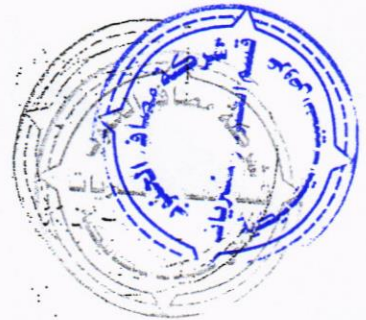

Remarks

Date

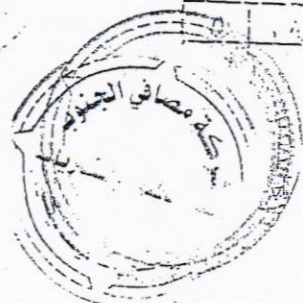

TECHNOEXPORT FRAME
 INSTRUMENTS
 MULTISTAGE THERMOCOUPLE
 Specification Sheet

D 1086

Re. Inquiry P.N. AR
 Unit No. 8404
 Spec. No. 102.3
 Sheet 2 of 2

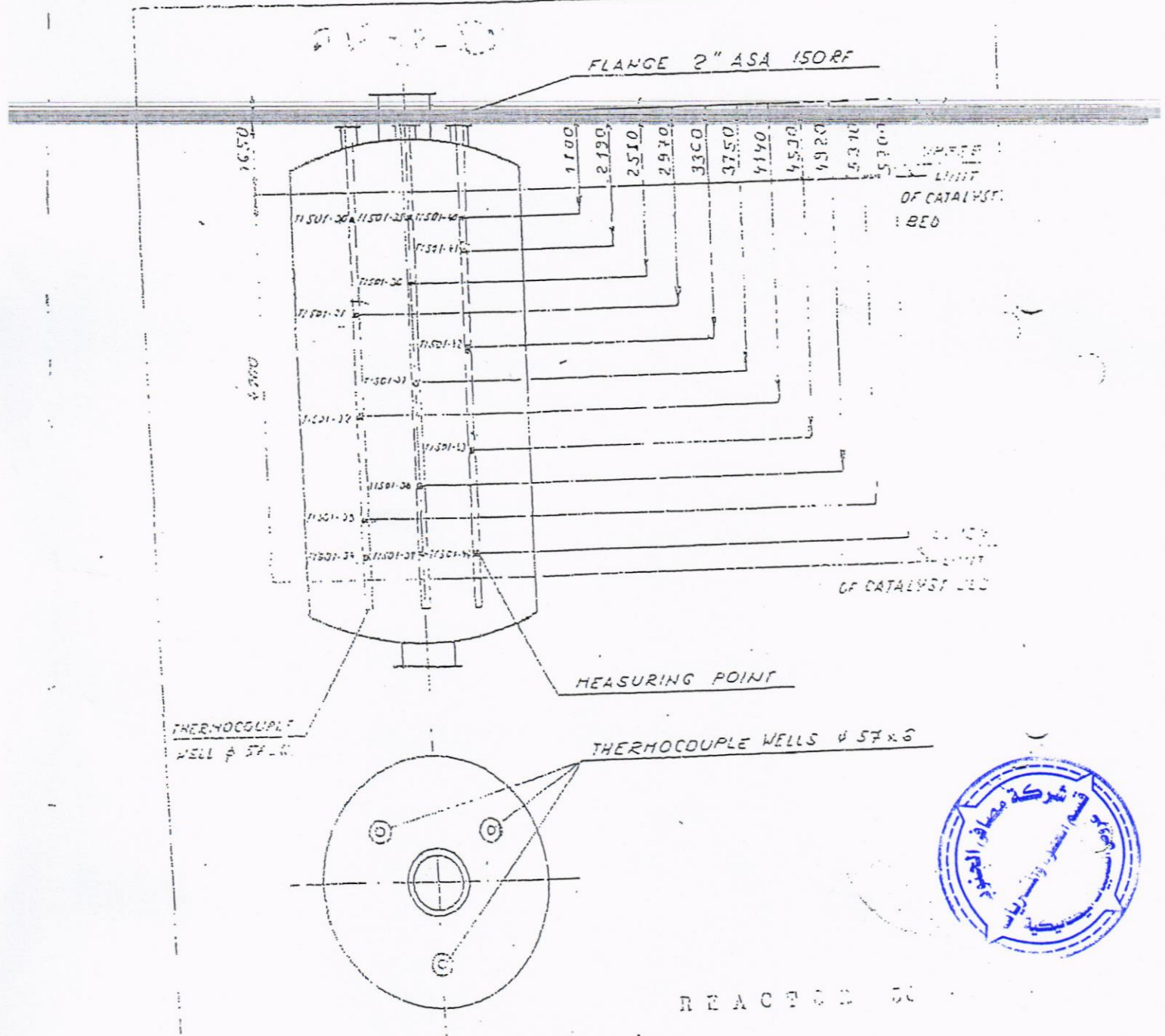

52227862

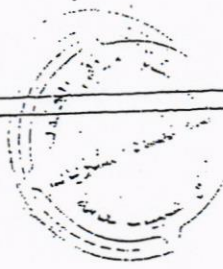

TECHNOEXPORT PRAHA

INSTRUMENTS
MULTISTAGE THERMOCOUPLE
Specification Sheet

D 108E

REFINERY DABRAN PRAHA
Unit No. 3004
Spec. No. 102.1
Sheet 2 of

FLANGE 2" ASA 150 RF

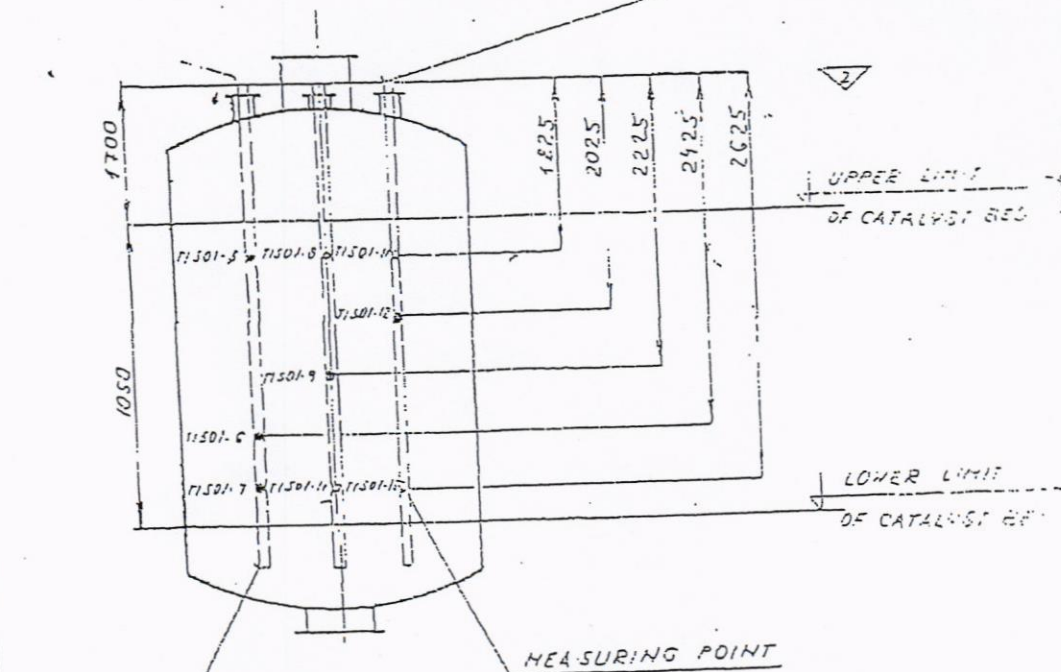

THERMOCOUPLE
WELL ϕ 57x6

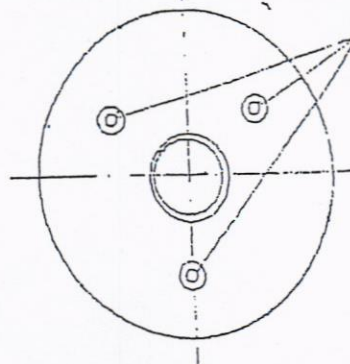

THERMOCOUPLE WELLS ϕ 57x6
FLANGES 2" ASA 150 RF



REACFOR 111 -

Remarks :

Rev.

D

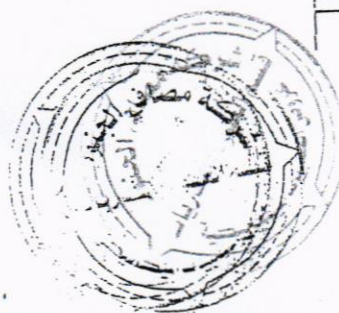

8-8

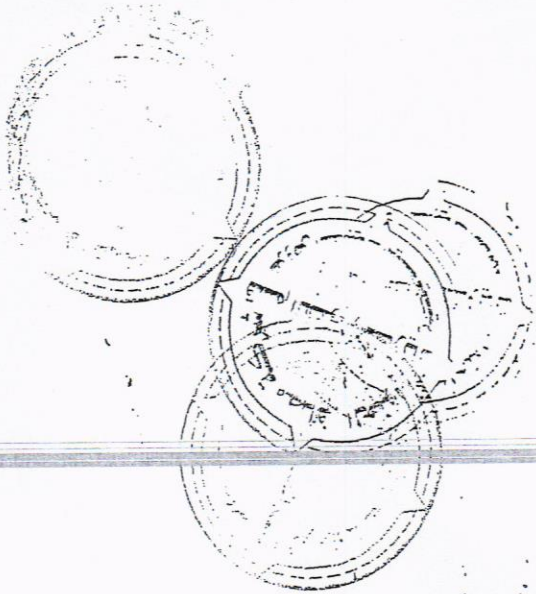

T 201-5, 6, 7, 8, 9, 10, 11

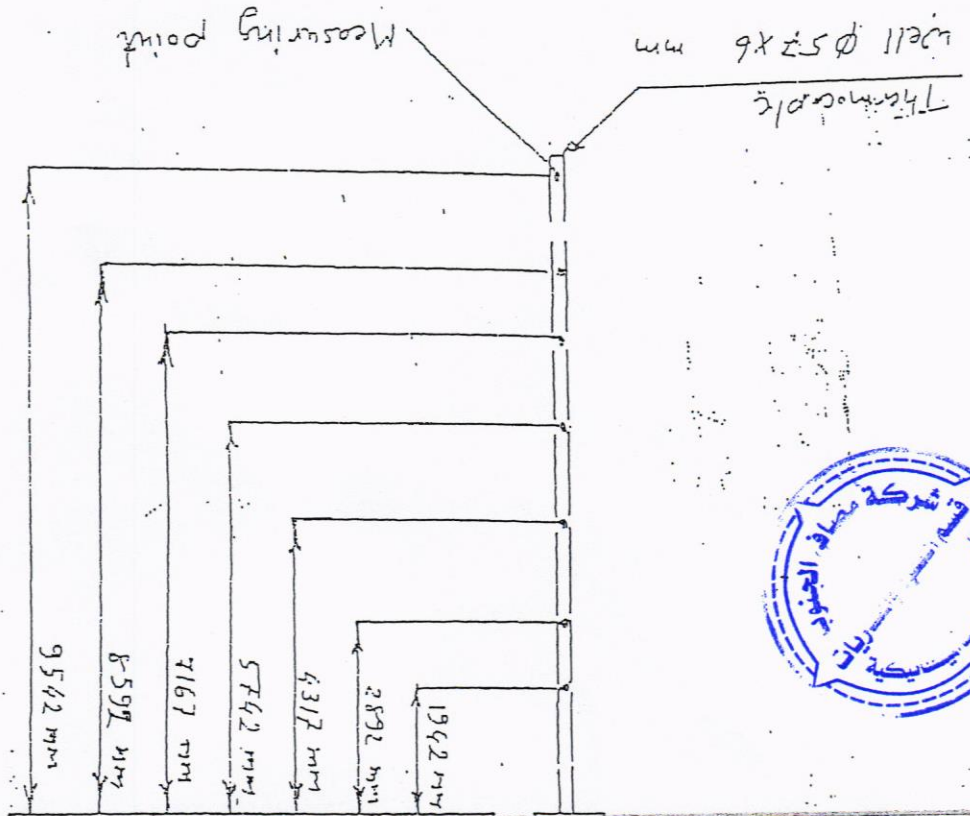

Flange: 2" ASA 150 RF



Multi-stage Thermocouple Reactor 201-D

شروط التجهيز لطليبات الشراء المباشر

- 1- يلتزم مقدم العطاء الذي تحال عليه الطليبة بتجهيز الشركة بالمواد المحددة مواصفاتها و منشئها في استمارة طلب الاسعار المرفقة و الذي يعتبر جزء لا يتجزأ من هذه الطليبة كما و يلتزم بان تكون كافة المواد جديدة و غير مستعملة الا اذا ورد غير ذلك .
- 2- تكون اسعر العطاء بالعدد رقماً و كتابة و يكون السعر لوحد لكل فقرة كما هو مدون في استمارة طلب الاسعار دون تغيير او تعديل و يجب ان تكون الشروط و استمارة الاسعار المختومة بختم شركة مصفاى الجنوب و موقعة من قبل مقدم العطاء و ختم المحل او الشركة عليه .
- 3- لا يجوز الحك او الشطب في استمارة طلب الاسعار و كل تصحيح في الاسعار او غيره يجب اعادة كتابته رقماً و كتابة و التوقيع اذاه .
- 4- يلتزم مقدم العطاء الذي تحال عليه الطليبة بتجهيز كافة المواد المطلوبة خلال (يوم تبدء من تاريخ التبلغ بالإحالة و بعكسه فانه يتحمل غرامة تاخيريه يتم احتسابها لاحقا حسب المعادلة (مبلغ الطليبة/مدة العقد *10%) على ان لا يتجاوز مجموع الغرامات التأخيرية عن 10% من قيمة الطليبة و في حالة التجاوز يحق للشركة تنفيذ الطليبة على حساب المجهز،
- 5- تستلم المواد بعد فحصها من قبل لجنة فنية مختصة في الشركات توريد صلاحيتها للعمل و اذا ظهر عدم صلاحيتها او عدم مطابقتها للمواصفات المطلوبة يلتزم المجهز بتبديل هذه المادة و بنفس المواصفات المطلوبة و خلال فترة اسبوع من تاريخ التبلغ بعدم المطابقة و بعكسه يتم تحميل الغرامات التأخيرية المنصوص عليها في الفقرة (4) اعلاه .
- 6- يتم استقطاع مبلغ 10 % من المبلغ الاجمالي عند وجود فترة ضمان ويتم اطلاقها بعد انتهاء فترة الضمان و بطلب تحريري من المجهز و تأييد الجهة المستفيدة من صلاحية المواد المجهزة .
- 7- يتم صرف مستحقات المجهز بعد تسلم كافة المواد وفق المواصفات و الشروط المطلوبة و اصدار استمارة المطابقة و مستندات الاستلام النهائية .
- 8- الشركة غير ملزمة بقبول اوطا العطاءات و الطليبة قابلة للتجزئة حسب اوطا الاسعار .
- 9- يلتزم مقدم العطاء بتثبيت عنوانه و رقم هاتفه و إيميل فعال و التوقيع على كافة الشروط و جداول للطليبة .
- 10- يحق للشركة اهمال اي عطاء لا تتوفر فيه الشروط المطلوبة كما يحق لها الغاء الطليبة .

اطلعت على الشروط اعلاه

- الاسم الكامل :
- العنوان الكامل :
- رقم الهاتف الفعال :
- لتوقيع:
- E mail :

